

TC/Z



TC/Z / Tappo di carico

Tappo filettato in lega di alluminio, non trattato, con testa tonda zigrinata per bloccaggio manuale.
A richiesta con trattamento di anodizzazione.

TC/Z / Filling plug

Threaded plug in aluminium alloy, without treatment, with knurled round head for hand-tightening.
Available on request with anodizing treatment.

TC/Z / Einfüllstopfen

Gewindestopfen aus unbehandelter Aluminiumlegierung mit gerändeltem Rundkopf für manuelle Klemmung.
Auf Anfrage mit Eloxierbehandlung.

TC/Z / Bouchon de remplissage

Bouchon fileté en alliage d'aluminium, pas traité, doté d'une tête ronde moletée en vue d'un blocage manuel.
Sur demande avec traitement d'anodisation.

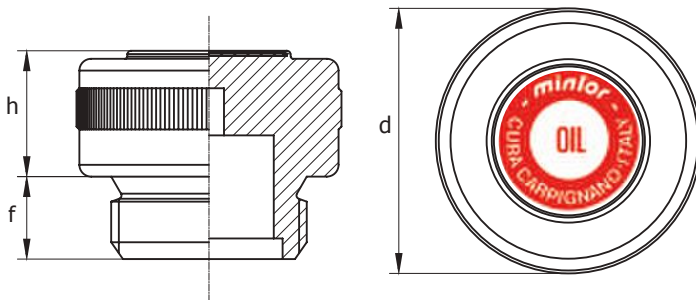

TIPO	COD.	GAS	h	f	d
TC/Z0G	1GCZO00A	1/8"	13,5	8	20
TC/Z1G	1GCZO10A	1/4"	12	8	22
TC/Z2G	1GCZO20A	3/8"	13,5	10	26
TC/Z3G	1GCZO30A	1/2"	16,5	10	30
TC/Z4G	1GCZO40A	3/4"	21,5	12	40
TC/Z5G	1GCZO50A	1"	21,5	14	45
TC/Z6G	1GCZO60A	1" 1/4	21,5	15	55
TC/Z7G	1GCZO70A	1" 1/2	21,5	15	55
TC/Z8G	1GCZO80A	2"	21,5	17	70

TIPO	COD.	Serie MB	h	f	d
TC/Z0M	1MCZO00A	10 x 1	12	8	20
TC/Z1M	1MCZO10A	14 x 1,5	12	8	22
TC/Z2M	1MCZO20A	16 x 1,5	12	10	26
TC/Z3M	1MCZO30A	18 x 1,5	12	10	26
TC/Z4M	1MCZO40A	20 x 1,5	15	10	30
TC/Z5M	1MCZO50A	22 x 1,5	15	10	30
TC/Z6M	1MCZO60A	24 x 2	16,5	12	36
TC/Z7M	1MCZO70A	30 x 2	20	12	42
TC/Z8M	1MCZO80A	33 x 2	21,5	14	45