

TCLS/Z

TCLS/Z / Tappo di carico livello e sfiato

Tappo filettato in lega di alluminio, non trattato, con testa tonda zigrinata per bloccaggio manuale. Foro per l'uscita delle pressioni interne con diam. da 2 a 3,5 mm a sfiato libero. Asta incorporata. Disponibile, su richiesta anche con tacche di minimo e massimo, lunghezze diverse.

Per applicazioni con più severe tenute, si propone il tipo LSF.

A richiesta con trattamento di anodizzazione.

TCLS/Z / Filling plug with dipstick and breather

Threaded plug in aluminium alloy, without treatment, with knurled round head for hand-tightening. Hole for venting internal pressure diameter from 2 mm to 3,5 mm free vented. Built-in dipstick. Is possible to supply it, on request, also with minimum and maximum notches or with different lengths.

For applications requiring extratight sealing, type LSF is recommended.

Available on request with anodizing treatment.

TCLS/Z / Einfüll- und Standstopfen mit Entlüftungsbohrung

Gewindestopfen aus unbehandelter Aluminiumlegierung mit rundem, gerändeltem Kopf für manuelle Klemmung. Bohrung für den Austritt des Innendrucks mit einem Durchmesser von 2 bis 3,5 mm offen belüftet. Eingebauter Eichstab. Auf Wunsch mit Min. und Max. -Rasten, Sinterfilter 40 micron und verschiedenen Längen. Für Anwendungen mit strengeren Anforderungen an die Dichthaltung wird der Stopfen LSF vorgeschlagen.

Auf Anfrage mit Eloxierbehandlung.

TCLS/Z / Bouchon de remplissage niveau et reniflard

Bouchon fileté en alliage d'aluminium, pas traité, doté d'une tête ronde moletée pour un blocage manuel. Trou pour la sortie des pressions internes avec diam. de 2 à 3,5 mm à libre cours. Disponible avec encoches minimum et maximum. Le type LSF est conseillé dans le cas d'applications caractérisées par des exigences d'étanchéité plus poussées.

Sur demande avec traitement d'anodisation.

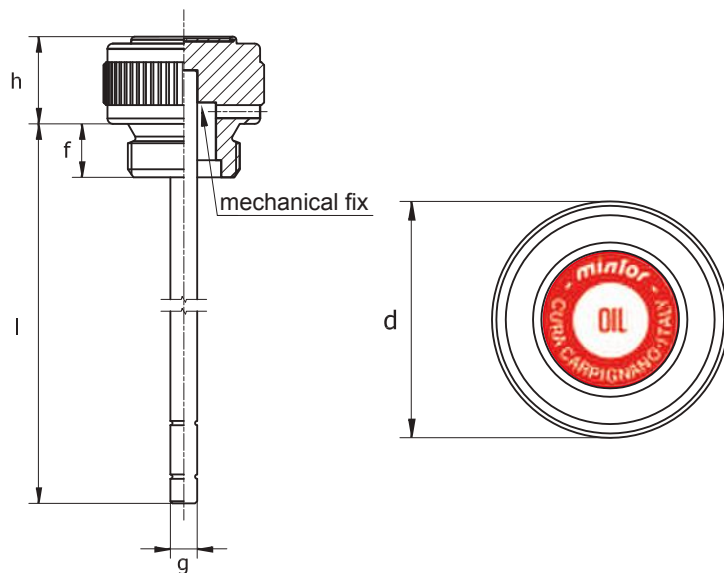
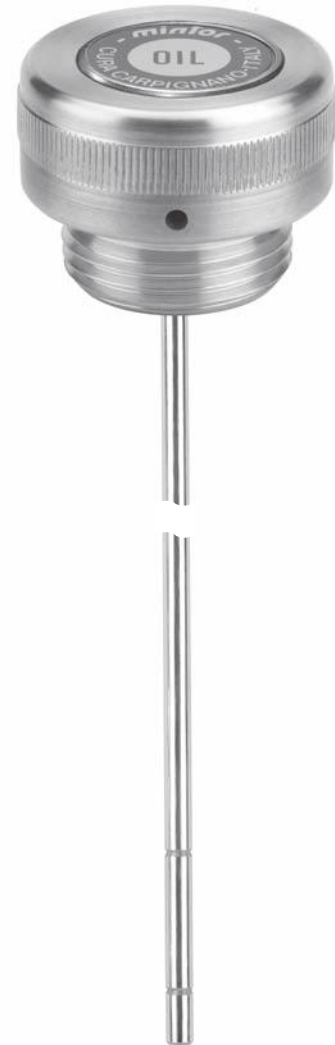

| TIPO | COD. | GAS | h | f | l | g | d |
|----------|----------|--------|------|----|-----|---|----|
| TCLS/Z1G | 1GLSZ10A | 1/4" | 12 | 8 | 120 | 5 | 22 |
| TCLS/Z2G | 1GLSZ20A | 3/8" | 13,5 | 10 | 170 | 5 | 26 |
| TCLS/Z3G | 1GLSZ30A | 1/2" | 16,5 | 10 | 170 | 5 | 30 |
| TCLS/Z4G | 1GLSZ40A | 3/4" | 21,5 | 12 | 200 | 5 | 40 |
| TCLS/Z5G | 1GLSZ50A | 1" | 21,5 | 14 | 200 | 5 | 45 |
| TCLS/Z6G | 1GLSZ60A | 1" 1/4 | 21,5 | 15 | 250 | 5 | 55 |
| TCLS/Z7G | 1GLSZ70A | 1" 1/2 | 21,5 | 15 | 250 | 5 | 55 |
| TCLS/Z8G | 1GLSZ80A | 2" | 21,5 | 17 | 250 | 5 | 70 |

| TIPO | COD. | Serie MB | h | f | l | g | d |
|----------|----------|----------|------|----|-----|---|----|
| TCLS/Z1M | 1MLSZ10A | 14 x 1,5 | 12 | 8 | 120 | 5 | 22 |
| TCLS/Z2M | 1MLSZ20A | 16 x 1,5 | 12 | 10 | 170 | 5 | 26 |
| TCLS/Z3M | 1MLSZ30A | 18 x 1,5 | 12 | 10 | 170 | 5 | 26 |
| TCLS/Z4M | 1MLSZ40A | 20 x 1,5 | 15 | 10 | 170 | 5 | 30 |
| TCLS/Z5M | 1MLSZ50A | 22 x 1,5 | 15 | 10 | 170 | 5 | 30 |
| TCLS/Z6M | 1MLSZ60A | 24 x 2 | 16,5 | 12 | 200 | 5 | 36 |
| TCLS/Z7M | 1MLSZ70A | 30 x 2 | 20 | 12 | 200 | 5 | 42 |
| TCLS/Z8M | 1MLSZ80A | 33 x 2 | 21,5 | 14 | 200 | 5 | 45 |